

K
RAIN®

RFS46™

**MINI PROGRAMMATEUR
D'ARROSAGE**



MODÈLES DE VOIES : Disponible en 4 OU 6 voies

MODÈLE EXTÉRIEUR :

Fourni avec transformateur externe 120VAC x 24VAC

MODE D'EMPLOI

TABLE DES MATIÈRES

CARACTÉRISTIQUES	1
GLOSSAIRE	2
INSTRUCTIONS DE PROGRAMMATION	
Introduction	3
Autres fonctions	4
Conseils généraux pour la programmation	4
PROGRAMMATION	
Régler l'heure actuelle et le jour	5
Régler le calendrier (en option)	5
ÉTAPE 1. Régler les heures de démarrage	6
ÉTAPE 2. Régler les jours d'arrosage	7
Sélection de jour d'intervalle	7
Sélection de jour individuel	7
Sélection de jour pair / impair	8
ÉTAPE 3. Régler les durées d'arrosage des voies	8-9
OPÉRATIONS MANUELLES	
Installation de test du système	10
Exécuter une voie unique	10
Lancer un programme	11
AUTRES FONCTIONS	
Arrêt	11
Empiler des heures de démarrage	11
Programme de secours automatique	11
Raccorder un pluviomètre (facultatif)	12
Mode arrêt de l'arrosage	13
Gestion de l'eau	13
INSTRUCTIONS D'INSTALLATION	
Monter le programmeur	14
Raccordement électrique	14
Branchements sur site	15
Disposition des borniers	15
Raccordements à l'alimentation électrique	16
Raccordement des vannes	16
Raccordements à la pompe	17
CARACTÉRISTIQUES ÉLECTRIQUES	18
ENTRETIEN DU PROGRAMMATEUR	19
DÉPANNAGE	20
PLANIFICATEURS D'ÉCONOMIE D'EAU	21

CARACTÉRISTIQUES

Cet appareil est disponible en 4 et 6 configurations de voies. Conçu pour les applications résidentielles, ce programmeur dispose de quatre programmes séparés avec un maximum de seize temps de démarrage par jour. Ceci assure un arrosage efficace de différents jardins ou zones de gazon.

Ces zones différentes peuvent nécessiter des programmes d'arrosage personnalisés et souvent utiliser des types d'arroseurs différents.

EXEMPLES : Les zones de gazon utilisent généralement des arroseurs escamotables et nécessitent un arrosage moins fréquent mais plus puissant. Cependant, les parterres de fleurs utilisent des tuyères et requièrent un arrosage plus fréquent. Les vannes (voies) qui arrosent des zones de jardin semblables sont souvent *regroupées et mises dans le même programme car ces zones doivent être arrosées les mêmes jours.*

Ces voies (vannes) arroseront dans un ordre séquentiel à partir du numéro le plus bas à l'heure (ou aux heures) de démarrage fixé(es) et aux jours choisis. La durée d'arrosage maximum pour une voie (vanne) est de 12 heures et 59 minutes.

Ce programmeur propose trois types d'options de jours d'arrosage. Soit un intervalle d'arrosage, allant de tous les jours à tous les 15 jours, une sélection individuelle de jour par programme, ou un calendrier de 365 jours pour les jours d'arrosage PAIRS/IMPAIRS.

Une fonction innovante de ce programmeur est la fonction d'économie d'eau qui permet un ajustement rapide des temps d'arrosage des voies en pourcentage aux changements de saison. Une autre fonction d'économie d'eau est l'installation d'un détecteur de pluie. Ce programmeur dispose d'un interrupteur de détecteur de pluie à l'avant pour activer ou désactiver la fonction de contrôle du détecteur de pluie.

MODÈLE DE PROGRAMMATEUR EN INTÉRIEUR

BOUTON DE SÉLECTION

Utilisé pour les opérations et la programmation

ÉCRAN LCD

Écran facile à lire

BOUTONS DE PROGRAMMATION

Utilisés pour régler les informations programmées

INTERRUPTEUR DE DÉTECTEUR DE PLUIE

Activation/ Désactivation manuelle du détecteur de pluie en plaçant sur la position ON/OFF



EMPLACEMENT DES FUSIBLES

Enlevez le couvercle pour accéder aux fusibles

COUVERCLE DES BORNES

Enlevez pour avoir accès aux bornes pour les câbles de solénoïde (vanne) et pour remplacer chaque année la batterie 9 volts

INSTRUCTIONS DE PROGRAMMATION

INTRODUCTION

Ce programmeur a été conçu avec quatre démarrages de programme séparés, pour permettre aux différentes zones de jardin d'avoir leurs propres exigences individuelles d'arrosage.

Commencez par regrouper les voies (vannes) ayant des exigences d'arrosage semblables les mêmes jours. Ces voies arroseront dans un ordre séquentiel à partir du numéro le plus bas à l'heure (ou aux heures) de démarrage fixé(es) et aux jours choisis.

LES ÉLÉMENTS CLÉS LORSQUE VOUS PROGRAMMEZ VOTRE PROGRAMMATEUR SONT :

1. Regrouper les voies (vannes)

Regrouper les zones de jardin qui ont des exigences d'arrosage similaires. Par exemple : Zones de gazon, parterres de fleurs, pergolas/zones couvertes, ou légumes. Ces différents groupes nécessitent des réglages individuels.

2. Planifier votre programme d'arrosage.

Remplissez votre planificateur d'arrosage individuel fourni à l'arrière de ce livret.

3. Réglez l'heure actuelle et le jour de la semaine.

4. Réglez un démarrage de programme automatique.

Suivez les 3 étapes suivantes pour programmer chaque groupe.

4.1 Régler le(s) démarrage(s).

Cela fixe le moment de la journée où le programme d'arrosage commencera.

4.2 Fixer les jours d'arrosage.

Ce sont les jours fixés où le système automatique sera actif.

4.3 Fixer les durées d'arrosage des voies.

Cela fixe la durée d'arrosage nécessaire pour chaque voie (vanne).

INSTRUCTIONS DE PROGRAMMATION



AUTRES FONCTIONS

Ce programmeur peut aussi exécuter manuellement un programme sélectionné une fois, ou une voie individuelle peut être réglée pour fonctionner une fois entre 1 minute et 12 heures et 59 minutes.

Une installation de test pour vérifier les vannes et les arroseurs est également fournie.

CONSEILS GÉNÉRAUX POUR UNE PROGRAMMATION FACILE

Conseils pour éliminer les problèmes de programmation.

- Remplissez le planificateur d'arrosage.
- Lors du réglage, une pression sur le bouton incrémente d'une unité.
- Maintenir un bouton vers le bas fera défiler rapidement les unités.
- Pendant la programmation, seules les valeurs clignotantes peuvent être réglées, utilisez les boutons **+** ou **-**.
- **Appuyer sur**  fera défiler vers l'avant les réglages dans une séquence ordonnée.
- **Appuyer sur**  fera défiler les réglages précédents et les réglages qui peuvent être changés.

Opération de contrôle de base

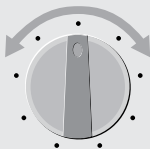

Tournez la molette sur le réglage souhaité

 **Faire défiler vers l'avant**

 **Augmenter la valeur**

 **Réduire la valeur**

 **Faire défiler vers l'arrière**

PROGRAMMATION

RÉGLER L'HEURE ACTUELLE ET LE JOUR

Tourner la molette sur la position **Régler l'horloge/le calendrier**.

L'heure clignote. Utilisez  ou  pour la régler.

Appuyez sur  le bouton et les "minutes" et les clignoteront.



Utilisez  ou  pour les régler.

Appuyez sur  et le "jour de la semaine" clignotera.

Utilisez  ou  pour régler le jour.

RÉGLER LE CALENDRIER (FACULTATIF)

NOTE: Le calendrier ne doit être réglé qu'en cas de sélection de jours d'arrosage PAIRS/IMPAIRS dans des zones où des restrictions d'eau peuvent nécessiter cette fonction.

Appuyez sur  le bouton jusqu'à l'affichage de l'année, du mois et du jour. Le "année" se met à clignoter. Utilisez  ou  pour les régler.

Appuyez sur le bouton  et le "mois" se met à clignoter.

Utilisez  ou  pour les régler.

Appuyez sur  le "jour" se met à clignoter.

Utilisez  ou  pour le régler.

CONSEIL: Pour revenir à l'horloge, **appuyez sur** , ou **tournez la molette sur une autre position**

Avant de procéder, assurez-vous que votre planificateur d'arrosage a été rempli. À partir de celui-ci, vous pouvez voir quelles voies sont attribuées à chaque programme.

REMARQUE: Configurez un programme à la fois, ceci garantira que toutes les valeurs sont entrées correctement.

PROGRAMMATION

CONFIGURER LE PROGRAMME 1

Ce numéro de programme ne peut être réglé/changé qu'en position **Régler les heures** de démarrage.

ÉTAPE 1. RÉGLER LES HEURES DE DÉMARRAGE

Toutes les vannes s'activeront dans un ordre séquentiel à chaque heure de démarrage. **Tournez la molette pour Régler les heures de démarrage** et assurez-vous que "Prog 1" clignote.

L'ÉCRAN AFFICHERA :

Appuyez sur  & "Démarrage 1" clignotera.

Appuyez sur  & l'"heure" clignotera.

Utilisez  ou  pour la régler.

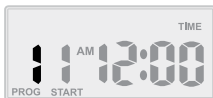

REMARQUE: AM / PM est réglé correctement

Appuyez sur  & les "minutes" clignoteront.

Utilisez  ou  pour la régler.





Chaque programme a jusqu'à quatre heures de démarrage et si vous avez besoin d'une deuxième heure de démarrage, **Appuyez deux fois sur**  & "Démarrage 1" clignotera.

Avancez au Démarrage 2 en appuyant sur .

L'ÉCRAN AFFICHERA:

Appuyez sur  et procédez comme pour le réglage du **Démarrage 1**.



CONSEIL : Pour arrêter une heure de démarrage active, tournez la molette sur la position Régler les heures de démarrage, sélectionnez le numéro de démarrage à l'aide du bouton  et appuyez ensuite sur  jusqu'à ce que l'"heure" clignote. Utilisez  ou  jusqu'à ce que "OFF" s'affiche.

CONSEIL : La position "OFF" se trouve entre 12 et 1 pm.

PROGRAMMATION

ÉTAPE 2. FIXER LES JOURS D'ARROSAGE

Cet appareil dispose de la sélection d'intervalles d'arrosage ou de jours individuels, allant de chaque jour à tous les 15 jours, ou un calendrier de 365 jours avec la sélection de jour pairs/impairs dans les zones où les restrictions d'eau requièrent cette fonction.

Tournez la molette sur *Configurer les jours d'arrosage..*





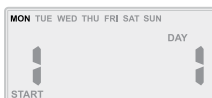

SÉLECTION DE JOUR INDIVIDUEL

C'est l'option de jours sélectionnable

L'ÉCRAN AFFICHERA :



Cela signifie que Lun est le jour 1.



Pour arrêter le Lundi, **appuyez sur le bouton** . Pour laisser le Lundi actif, laissez tel quel et avancez à Mardi (jour 2) en **appuyant sur le bouton** . **Appuyez** à nouveau sur le bouton  pour désactiver le jour si nécessaire suivi de  pour avancer. Continuez jusqu'à ce que les sept jours soient configurés sur "on"  ou "off" .

SÉLECTION DE JOURS PAIRS/IMPAIRS (FACULTATIF)

Dans certaines régions, les utilisateurs ne sont autorisés à arroser que les jours IMPAIRS si leur numéro de maison est IMPAIR, ou les jours PAIRS si leur numéro est PAIR.

Ce programmeur permet de faire ceci simplement en sélectionnant IMPAIR ou PAIR et en réglant la date actuelle dans le programmeur. Si vous avez besoin de l'option de jour IMPAIR / PAIR, **appuyez**  simplement sur le bouton  jusqu'à ce que "IMPAIR" s'affiche. **Appuyez** sur le bouton  et "PAIR" s'affichera. Cette fonction peut être requise dans les zones où des restrictions d'eau sont appliquées.

REMARQUE : Souvenez-vous de configurer le calendrier de 365 jours lors du réglage de l'horloge, ou cette fonction sera hors séquence.

PROGRAMMATION

SÉLECTION DE JOURS D'INTERVALLE

L'ÉCRAN AFFICHERA :

"Intervalle 1" clignotera.

Cela signifie que l'arrosage aura lieu tous les jours.

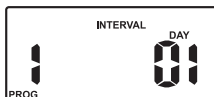

Pour changer le jour d'intervalle, **appuyez sur** le bouton .

EXEMPLES : Intervalle 2 signifie que l'arrosage aura lieu tous les deux jours, 3 signifie une arrosage tous les trois jours etc. L'intervalle d'arrosage peut être réglé de tous les jours à tous les 15 jours. Le **jour de fonctionnement** se réfère au nombre de jours après lesquels le programme d'arrosage suivant se produira.

ÉTAPE 3. RÉGLER LES DURÉES D'ARROSAGE DES VOIES

Ceci est la durée d'arrosage configurée pour chaque voie (vanne) sur un programme particulier. La durée d'arrosage maximum est de 12 heures et 59 minutes pour chaque voie. Une voie peut se voir assigner de 1 à 4 démarrages si nécessaire, avec des durées d'arrosage différentes.









Tournez la molette sur la position
Régler les durées d'arrosage des voies.

L'ÉCRAN AFFICHERA :



Cela signifie que la voie 1 a une durée d'arrosage par défaut de 10 minutes dans le programme 1. "Voie 1" se met à clignoter.

ÉTAPE 3. RÉGLER LES DURÉES D'ARROSAGE DES VOIES (SUITE)

Pour régler la **durée d'arrosage** en minutes **appuyez sur** , et utilisez  ou . Pour configurer la durée d'arrosage en heures, **appuyez sur**  et "0" apparaîtra et clignotera. Pour la régler, utilisez  ou . Si ce n'est pas nécessaire, **appuyez sur**  et passer à la voie 2 en appuyant sur le bouton .

Continuez jusqu'à ce qu'une durée d'arrosage ait été attribuée à toutes les voies du Programme 1, ou si une voie (ou des voies) n'a(ont) pas besoin d'être active(s) dans ce programme particulier, assurez-vous que la durée d'arrosage est réglée sur "OFF". Souvenez-vous que toutes les voies sont réglées par défaut sur une durée d'arrosage de 10 minutes dans le Programme 1.

NOTE: Pour régler une voie sur "OFF".

Utilisez  quand la "DURÉE D'ARROSAGE" clignote. Ceci termine la configuration de la procédure pour l'arrosage automatique du Programme 1.

Si vous avez besoin d'un second programme :

TOURNEZ la molette sur "Régler les heures de démarrage" et "Prog 1" clignotera. **Appuyez sur**  et changez la position sur le programme 2 et suivez les 3 mêmes étapes pour fixer un programme d'arrosage automatique.

- 1. Réglez les démarrages**
- 2. Fixez les jours d'arrosage**
- 3. Fixez les durées d'arrosage des voies**

CONSEIL : Souvenez-vous de replacer la molette sur la position "Fonctionnement auto" après l'achèvement de la configuration d'un programme automatique.

OPÉRATIONS MANUELLES

INSTALLATION DE TEST DU SYSTÈME

Tournez la molette sur **Exécuter un cycle de test**.

Il y aura une pause de deux secondes.

L'ÉCRAN AFFICHERA :

Utilisez cette fonction pour vérifier que vos vannes et arroseurs fonctionnent correctement. L'appareil exécutera toutes les voies dans un ordre séquentiel. La durée de 2 minutes par station pré-réglée en usine peut être ajustée. La nouvelle durée d'arrosage deviendra la nouvelle durée par défaut. Utilisez **+** ou **-** pour le régler ou **→** pour avancer.



CONSEIL : Si l'alimentation en eau est un système de pompe, il est essentiel de s'assurer que toutes les sorties sont raccordées à une vanne. Toute sortie NON raccordée à une vanne doit être reliée avec un câble à la sortie la plus proche avec une vanne.

Cela empêche la pompe de fonctionner contre une tête fermée.

UTILISEZ SEULEMENT UN FUSIBLE 1 AMPÈRE M-205

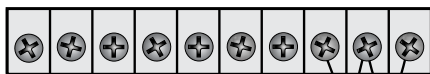

24VAC

C

P

1

2

3

4

5

6

POMPE

Voie Utilisée

Voies non utilisées reliées à la dernière voie utilisée

EXÉCUTER UNE VOIE UNIQUE

Tournez la molette sur **Exécuter une voie unique**.

Il y aura une pause de deux secondes.

Pour régler la durée d'arrosage, utilisez **+** ou **-**.

Pour avancer à la voie suivante, appuyez sur le bouton **→**

La durée d'arrosage maximale est de 12 heures et 59 minutes.

L'ÉCRAN AFFICHERA :



OPÉRATIONS MANUELLES

EXÉCUTER UN PROGRAMME

Pour exécuter manuellement un programme complet une fois pour les durées d'arrosage telles que fixées dans la programmation automatique, tournez la molette sur la position **Exécuter un démarrage**. "Prog 1" sera affiché sur l'écran. Pour exécuter le programme 1, laissez ou avancez sur Démarrage 2 **en appuyant sur**  .

AUTRES FONCTIONS

ARRÊT

Pour arrêter une programmation d'arrosage automatique ou manuelle, **tournez** la molette sur la position *Off*.

CONSEIL : Pour l'arrosage automatique, souvenez-vous de remettre la molette sur la position *Fonctionnement auto*. La position *Off* empêchera tout arrosage d'avoir lieu.

EMPILER DES HEURES DE DÉMARRAGE

Si vous réglez la même heure de démarrage d'arrosage sur plus d'un programme, le programmateur les empilera dans l'ordre séquentiel à partir du numéro le plus bas. Toutes les heures de démarrage programmées seront exécutées, mais les heures de démarrage seront repoussées.

PROGRAMME DE SECOURS AUTOMATIQUE

Quand la batterie n'est pas insérée ou est faible, un programme de secours par défaut dans le programme 1 est exécuté, arrosant chaque jour à 0h00 10 minutes par voie. Une batterie standard de 9 volts doit être insérée dans compartiment à batterie fourni pour maintenir l'exactitude de l'horloge et conserver les programmes automatiques pendant les coupures d'électricité.

CONSEIL : L'affichage dispose d'un indicateur d'avertissement pour vous indiquer quand la batterie est faible ou non insérée. Le mot **BAT** est affiché sous l'indicateur **AM/PM** en mode horloge.

AUTRES FONCTIONS

RACCORDER UN PLUVIOMÈTRE (FACULTATIF)

Un pluviomètre peut être branché directement dans le bornier.

Quand le capteur est humide, aucun **arrosage automatique ni manuel** ne fonctionnera.

Pour raccorder un pluviomètre, suivez cette procédure :

1. **L'interrupteur du détecteur, accessible à l'avant, doit être placé sur la position "on". Pour ignorer le capteur quand il est humide, placez simplement le capteur sur la position "OFF". Ceci permettra aux cycles d'arrosage automatiques et manuels de fonctionner.**



2. Raccorder les câbles du pluviomètre :

A. Enlevez le connecteur de lien en desserrant les deux vis et faites-le glisser. (lien situé sous le couvercle de bornes.)

B. Insérez les nouveaux câbles du détecteur dans le bornier et remplacez le lien. Attachez un câble sous le courant (C), l'autre dans le 24VAC. Polarité non applicable.

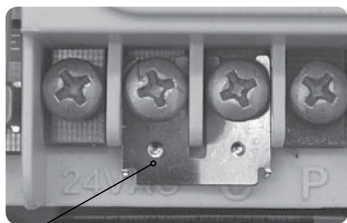

Enlevez le connecteur de lien

Nouveaux câbles de détecteur

REMARQUE : La borne 24 VAC à l'extrême gauche est active.

CONSEIL : Il est important de remettre l'interrupteur du détecteur sur la position "ON" après l'achèvement de votre cycle d'arrosage.

AUTRES FONCTIONS

MODE ARRÊT

Pour arrêter les cycles d'arrosage automatique pendant l'hiver, **tournez** la molette sur la position *Off*. Le mot "*Off*" apparaîtra sur l'écran. Cela signifie que les programmes automatiques ne se mettront pas en marche, mais les informations programmées seront toujours conservées en mémoire. Pour réactiver l'arrosage automatique, **remettez** la molette sur la position **Fonctionnement auto**.

GESTION DE L'EAU

Les durées d'arrosage automatique des voies peuvent être ajustées en pourcentage aux changements de saisons. Cela permettra d'économiser du temps et de l'argent car les durées d'arrosage peuvent être ajustées rapidement au printemps, en hiver et en automne afin de réduire la quantité d'eau utilisée.

Assurez-vous que la molette est en position de **Fonctionnement auto**, puis **appuyez** sur le bouton .

L'ÉCRAN AFFICHERA :

Le mot "*Budget*" et "*100%*". s'affichent.



Cela représente les durées d'arrosage automatique actuelles à 100%. Le pourcentage de budget peut être défini par incréments de 25%, de 25% à 150%.

Exemple : 50% réduit l'arrosage de moitié.

Pour ajuster en incréments de 25%, utilisez les boutons ou .

Pour revenir à l'horloge, **appuyez** sur le bouton . L'écran affichera le mot **Budget** pour indiquer que la fonction de gestion de l'eau est utilisée.

INSTRUCTIONS D'INSTALLATION

MONTER LE PROGRAMMATEUR

Ce programmateur est un MODÈLE INTÉRIEUR et NE DOIT PAS être exposé à la pluie, aux infiltrations d'eau ou aux rayons directs du soleil. Installez le programmateur près d'une prise 120 VAC, située de préférence dans une maison, un garage ou une autre zone couverte. Pour faciliter l'utilisation, il est recommandé de placer le produit à hauteur des yeux.

Enfoncez une vis n°8 dans le mur, en laissant la vis à découvert sur environ 4 mm (1/8 de pouce). Si nécessaire, utilisez un boulon à ailettes ou un bouclier de maçonnerie.

Accrochez le programmateur par l'emplacement prévu à cet effet à l'arrière du boîtier.

Accrochez le programmateur par l'emplacement prévu à cet effet à l'arrière du boîtier.

Des vis supplémentaires peuvent être insérées dans les trous situés dans les coins inférieurs du boîtier du programmateur.

BRANCHEMENT ÉLECTRIQUE

AVERTISSEMENT

1. Tous les travaux électriques doivent être effectués conformément à ces instructions en respectant tous les codes locaux, gouvernementaux et fédéraux applicables, sans quoi la garantie sera annulée.
2. Débranchez l'alimentation électrique avant les travaux de maintenance sur le programmateur ou les vannes et lors du branchement et de la déconnexion du câblage sur site et des branchements de la pompe ou de la vanne principale.

INSTRUCTIONS D'INSTALLATION

BRANCHEMENTS DES CÂBLES SUR SITE

PRÉPARATION

1. Préparez les câbles pour le raccordement en les coupant à la longueur appropriée et en les dénudant sur environ 6 mm (¼ de pouce) depuis l'extrémité à connecter au programmateur.
2. Assurez-vous que les vis du bornier sont suffisamment desserrées pour permettre un accès facile aux extrémités des câbles. Insérez les extrémités du câble dénudé dans l'ouverture du collier et serrez les vis. **Ne serrez pas trop** car cela pourrait endommager le bornier.
3. Un maximum de 0,5 ampère peut être fourni par n'importe quelle sortie. Vérifiez le courant de démarrage de vos bobines de solénoïde avant de connecter plus de deux vannes à une voie..

DISPOSITION DU BORNIER

LE BORNIER EST DISPOSÉ COMME SUIT :

UTILISEZ SEULEMENT UN FUSIBLE 1 AMPÈRE M-205

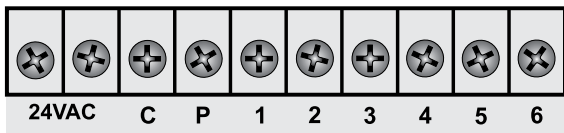

GLOSSAIRE

- 24VAC** Alimentation électrique 24 VAC
C Entrée de câble de vanne courante
P Câble actif de vanne principale ou de démarrage de pompe
1 À 6 Connexion de câble actif de la voie (vanne)

INSTRUCTIONS D'INSTALLATION

CONNEXIONS ÉLECTRIQUES

Le programmateur lui-même peut fonctionner avec un transformateur externe de 120 VAC à 24 VAC.

Il est recommandé de ne pas raccorder le transformateur à une source d'alimentation de 120 VAC servant également à l'alimentation de moteurs (par exemple, climatiseurs, pompes de piscine, réfrigérateurs, etc.). Les circuits d'éclairage conviennent comme source d'alimentation.

LES RACCORDEMENTS À L'APPAREIL SONT LES SUIVANTS:

UTILISEZ SEULEMENT UN FUSIBLE 1 AMPÈRE M-205

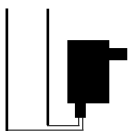
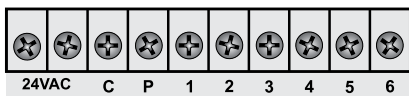

RACCORDEMENT DES VANNES

Jusqu'à deux électrovannes 24 VAC peuvent être connectées à la sortie de chaque voie et reliées au courant (C), ainsi :

UTILISEZ SEULEMENT UN FUSIBLE 1 AMPÈRE M-205

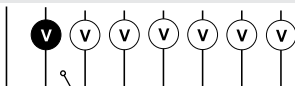
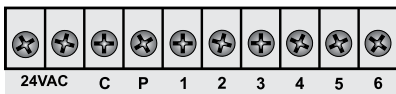

Les câbles de la vanne entrent dans le programmateur par l'arrière.

INSTRUCTIONS D'INSTALLATION

RACCORDEMENT DE LA POMPE

N'essayez pas de commander un démarreur de pompe directement à partir du programmeur.

Le démarrage de la pompe s'effectue en raccordant un côté de la bobine d'un relais adéquat à la sortie de la vanne maîtresse/du démarrage de la pompe du programmeur et l'autre côté au programmeur.

Pour les systèmes alimentés en eau par une pompe, les voies inutilisées doivent être raccordées à la dernière voie utilisée pour éliminer le risque de fonctionnement de la pompe contre une tête fermée. Sinon, la pompe pourrait être endommagée.

Le diagramme montre un programmeur à 6 voies avec 4 voies (vannes) actives:

UTILISEZ SEULEMENT UN FUSIBLE 1 AMPÈRE M-205

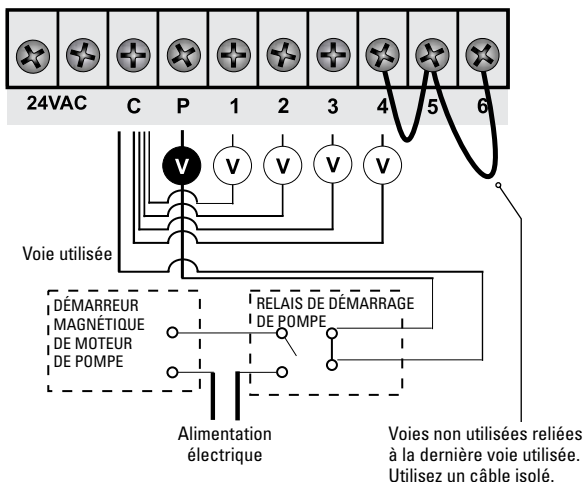

CARACTÉRISTIQUES ÉLECTRIQUES

ALIMENTATION ÉLECTRIQUE

Cet appareil peut fonctionner avec un transformateur externe 60Hz (plug pack) avec une sortie 24 VAC 60Hz @ 0,85 ampère.

MODÈLE PLUG PACK

L'installation de câblage correcte pour le plug pack 24 VAC est indiquée en page 16. Le modèle plug pack n'est **adapté qu'à une installation en intérieur.**

SORTIES ÉLECTRIQUES

ALIMENTATION ÉLECTRIQUE

- Entrée : 24 Volts AC 60Hz.
- Sorties électriques : Maximum 0,85 ampère
Vers les vannes solénoïdes : 24 VAC 50/60 Hz 0,5 ampère max.
Vers la vanne maîtresse/le démarrage de pompe :
24 VAC 0,25 ampère maximum.

REMARQUE : La capacité du transformateur et du fusible doit être compatible avec les exigences de sortie.

- Protection de surcharge : Fusible 20 mm 1 A standard
- Panne de courant : la pile 9 volts permet d'afficher l'horloge et de faire fonctionner le programme jusqu'à 4-6 semaines.
- Les circuits de sortie doivent être installés et protégés conformément aux réglementations en vigueur en matière de raccordement électrique.

ENTREtenir LE PROGRAMMATEUR

Le programmeur doit toujours être entretenu par un agent autorisé.

SUIVEZ CES ÉTAPES :

1. Allumez le programmeur.
2. Débranchez les câbles d'alimentation 24 V du plug pack aux bornes 24 VCA du programmeur.
3. Marquez ou identifiez clairement tous les câbles de vannes en fonction des bornes auxquelles ils sont connectés (1 à 6). Cela vous permet de les relier facilement au programmeur, en maintenant votre séquence d'arrosage des vannes.
4. Débranchez les câbles des vannes du bornier.
5. Retirez l'ensemble de l'appareil du mur.
6. Emballez soigneusement l'appareil complet dans un emballage protecteur et placez-le dans une boîte appropriée. Renvoyez-le à votre agent de service ou au fabricant.



REMARQUE : Toute modification de l'appareil annulera la garantie

7. Remplacez votre programmeur en inversant cette procédure.

DÉPANNAGE

SYMPTÔME	CAUSE POSSIBLE	SUGGESTION
Pas d'affichage.	Transformateur défectueux. Fusible grillé.	Vérifier le fusible. Vérifier le câblage sur site. Vérifier le transformateur.
Une voie individuelle ne fonctionne pas.	Bobine solénoïde défectueuse.	Remplacer le câble de la voie défectueuse sur le bornier du programmeur par un câble de voie en état de fonctionnement. Si la vanne défectueuse ne fonctionne toujours pas avec le raccordement en état de fonctionnement, la bobine du solénoïde est alors défectueuse. Le panneau doit peut-être être réparé.
Le fusible est grillé.	Mauvais câblage ou mauvais raccordement.	Vérifier le câblage et les raccordements.
Pas de démarrage automatique.	Programmation incorrecte ou fusible grillé.	Si l'appareil fonctionne manuellement, vérifier la programmation. Vérifier le fusible et le câblage sur site.
Les boutons du clavier ne répondent pas.	Le clavier est défectueux ou la programmation est incorrecte.	Consulter le manuel d'utilisation pour s'assurer que la programmation est correcte. Si le clavier ne répond toujours pas, renvoyer le panneau au fournisseur ou au fabricant.
Le système fonctionne de manière aléatoire.	Trop d'heures de démarrage sont saisies dans les programmes automatiques.	Vérifier le nombre d'heures de démarrage saisies dans chaque programme. Si la programmation est correcte, renvoyer le panneau au fournisseur ou au fabricant.
Plus d'une voie fonctionne à la fois.	Puce de commande de sortie principale endommagée.	Vérifier le câblage et remplacez le(s) câble(s) de la voie défectueuse sur le bornier du programmeur par un(des) câble(s) de voie en état de fonctionnement. Si les mêmes sorties sont toujours verrouillées, renvoyer le panneau au fournisseur ou au fabricant.
Claquement au démarrage de la pompe.	Relais ou contacteur de pompe défectueux.	Un électricien doit vérifier la tension sur le relais ou contacteur de pompe.
Écran fissuré ou segments manquants.	Écran endommagé durant le transport.	Renvoyer le panneau au fournisseur ou au fabricant.

SPARE WATERING PLANNER

NOMBRE DE VANNES & EMPLACEMENT				
1		4		
2		5		
3		6		
PROGRAMME				
	HEURE DE DÉMARRAGE	INTERVALLE D'ARROSAGE	STATION DURÉE D'ARROSAGE (MINUTES)	
1	Heure De Démarrage 1:		1	
	Heure De Démarrage 2:		2	
	Heure De Démarrage 3:		3	
	Heure De Démarrage 4:		4	
			5	
2	Heure De Démarrage 1:		1	
	Heure De Démarrage 2:		2	
	Heure De Démarrage 3:		3	
	Heure De Démarrage 4:		4	
			5	
3	Heure De Démarrage 1:		1	
	Heure De Démarrage 2:		2	
	Heure De Démarrage 3:		3	
	Heure De Démarrage 4:		4	
			5	
4	Heure De Démarrage 1:		1	
	Heure De Démarrage 2:		2	
	Heure De Démarrage 3:		3	
	Heure De Démarrage 4:		4	
			5	
		6		

GARANTIE

Le fabricant garantit à l'acheteur original que tout produit fourni par le fabricant sera exempt de défaut matériel et de main-d'œuvre pendant une période de deux ans à compter de la date d'achat. Tout produit présentant un défaut matériel ou de main-d'œuvre au cours de la période de cette garantie sera réparé ou remplacé **gratuitement** par le fabricant.

Le garant ne garantit pas l'adéquation à des fins particulières de ses produits et ne fournit aucune garantie, explicite ou implicite, autre que la garantie mentionnée dans ce document. Le garant ne saurait être tenu responsable des pertes résultant de l'utilisation du produit ou des dommages indirects ou consécutifs, y compris les dommages aux autres pièces de toute installation dont ce produit fait partie.

La garantie ne s'appliquera pas à tout équipement ayant été incorrectement installé, configuré ou utilisé de quelque façon que ce soit sans respecter les instructions fournies avec cet équipement, ou qui aura été modifié, réparé ou altéré de quelque façon que ce soit sans consentement explicite de l'entreprise.

Cette garantie ne s'appliquera pas aux batteries ou accessoires utilisés dans l'équipement couvert par cette garantie ni à aucun dommage pouvant être causé par ces batteries.

Si le programmeur présente un défaut, le produit ou le panneau principal doivent être retournés dans un emballage approprié avec :

1. une copie de votre facture originale.
2. une description du défaut.

Il est de la responsabilité de l'acheteur de retourner le programmeur au fabricant ou son distributeur en port payé.



K-Rain Manufacturing Corp.

A L'ATTENTION DE : SERVICE GARANTIE

1640 Australian Avenue

Riviera Beach, FL 33404

(561) 844-1002

(561) 842-9493 FAX

(800) 735-7246 / www.krain.com